

## Staffature Motorizzate Corsa 600mm

Consentono un settaggio immediato dell'altezza delle fotocellule in base al punzone installato.  
Gestibili attraverso CNC e dispositivo di lettura scanner a barcode.

- Regolazione immediata
- Grande range di spostamento
- Adatte ad ogni tipo di macchina





TRIVENETA SISTEMI

# Staffature Automatiche

COD. 004 600

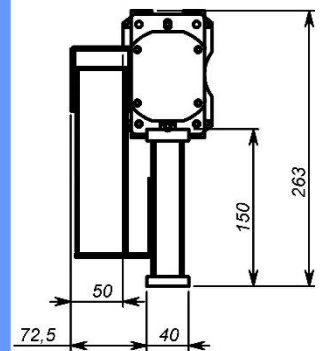
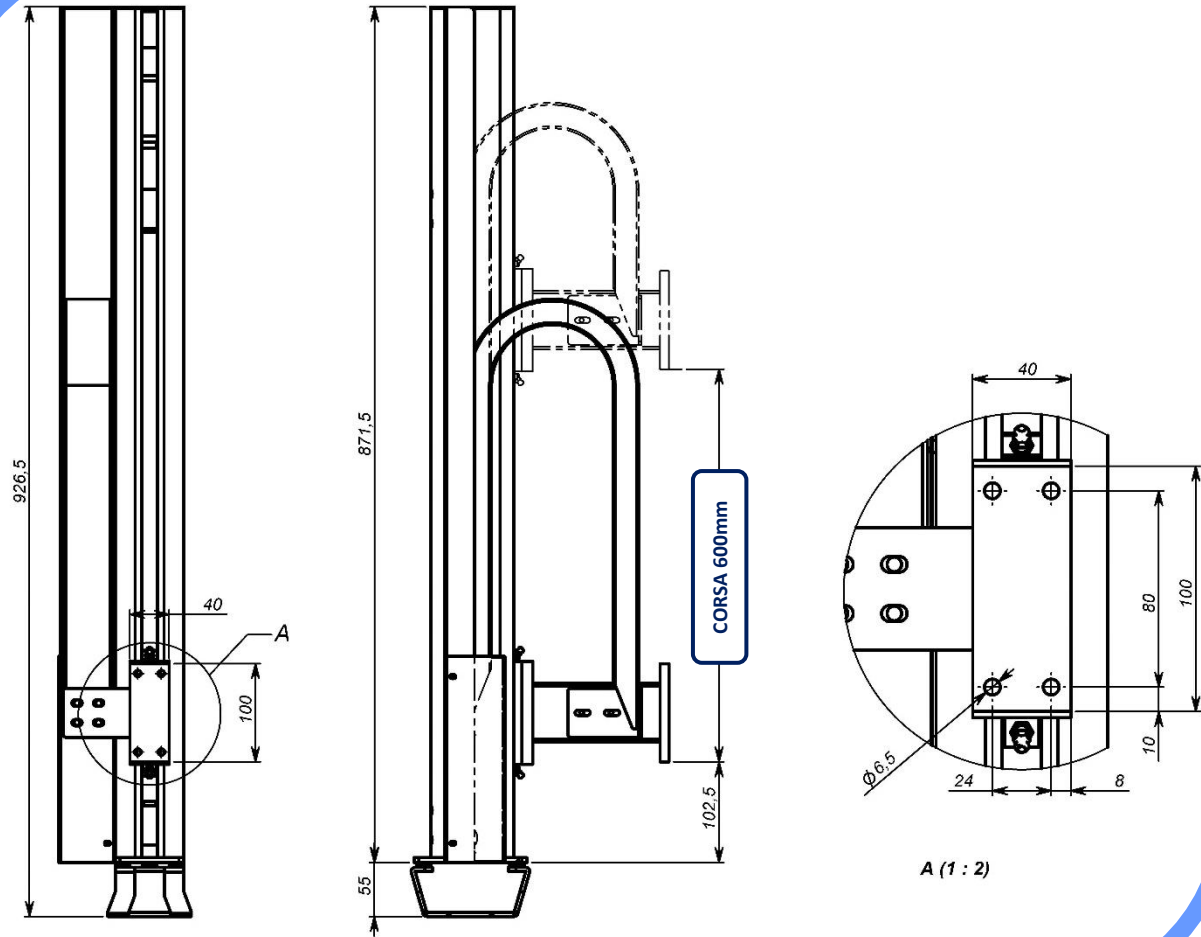

**TRIVENETA IMPIANTI S.r.l.**

Sede Amministrativa: Via Scopella, 22 - 37060 Castel d'Azzano VR - Italia

Sede Operativa: Via Bovolino, 18/B - 37060 Buttapietra VR - Italia

Telefono: +39 045 518 747 - Fax +39 045 854 56 05 - Sito Web: [www.trivenetaimpianti.com](http://www.trivenetaimpianti.com) - Email: [sales@trivenetaimpianti.com](mailto:sales@trivenetaimpianti.com)

## Staffature Motorizzate Corsa 800mm

Consentono un settaggio immediato dell'altezza delle fotocellule in base al punzone installato.  
Gestibili attraverso CNC e dispositivo di lettura scanner a barcode.

- Regolazione immediata
- Grande range di spostamento
- Adatte ad ogni tipo di macchina





## Staffature Motorizzate Corsa 1000mm

Consentono un settaggio immediato dell'altezza delle fotocellule in base al punzone installato.  
Gestibili attraverso CNC e dispositivo di lettura scanner a barcode.

- Regolazione immediata
- Grande range di spostamento
- Adatte ad ogni tipo di macchina





TRIVENETA SISTEMI

# Staffature Automatiche

COD. 004 1000

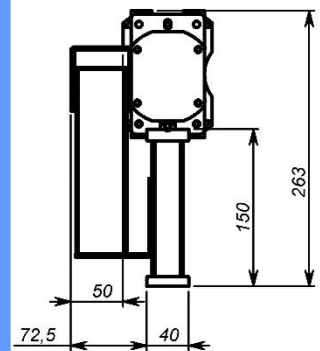
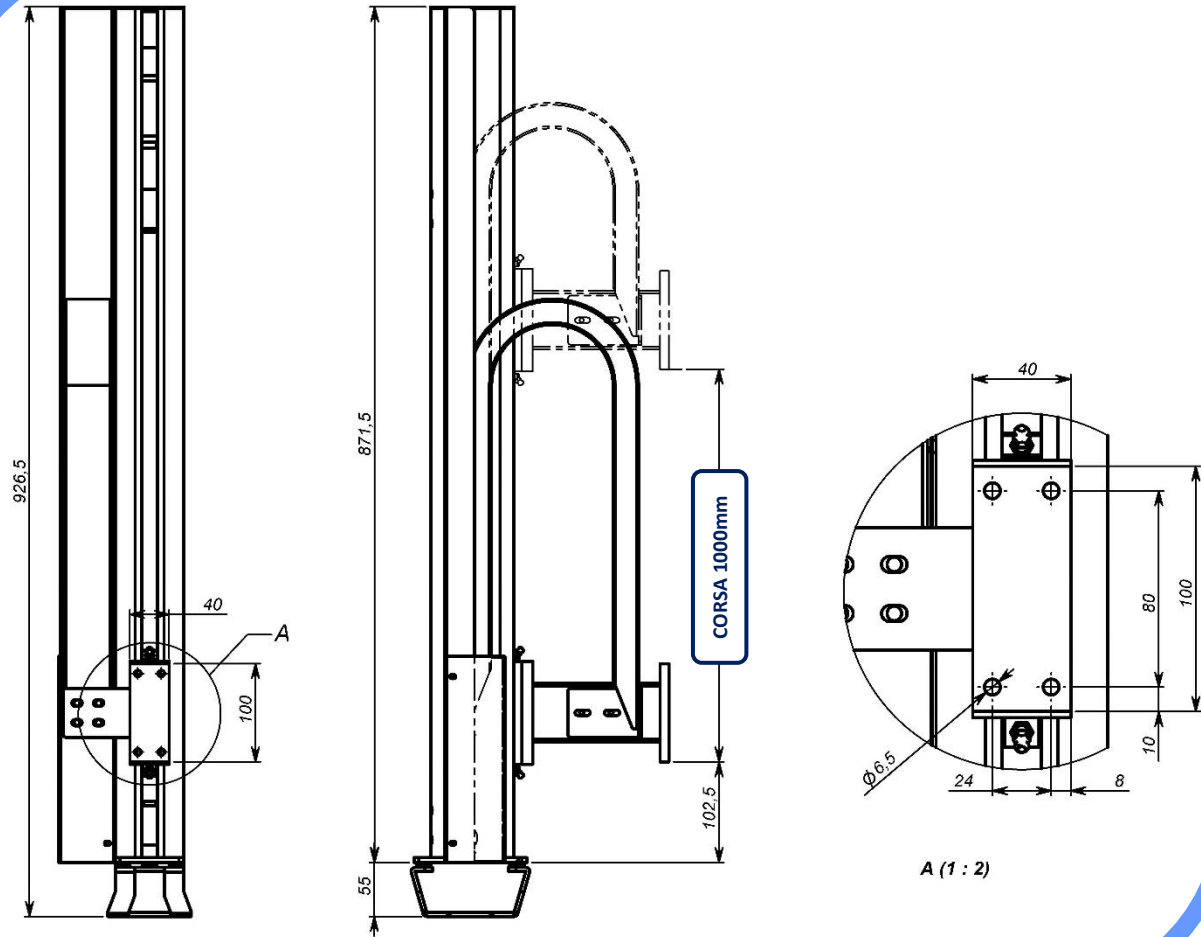

**TRIVENETA IMPIANTI S.r.l.**

Sede Amministrativa: Via Scopella, 22 - 37060 Castel d'Azzano VR - Italia

Sede Operativa: Via Bovolino, 18/B - 37060 Buttapietra VR - Italia

Telefono: +39 045 518 747 - Fax +39 045 854 56 05 - Sito Web: [www.trivenetaimpianti.com](http://www.trivenetaimpianti.com) - Email: [sales@trivenetaimpianti.com](mailto:sales@trivenetaimpianti.com)

**Il primo Kit completo con staffatura motorizzata pronto per essere installato e che comprende già tutto il necessario per il funzionamento sulla tua macchina.**

Il Kit Staffatura Motorizzata comprende i seguenti componenti:

- Staffatura motorizzata con pulsante e selettori di comando integrati
- Drive Hiwin con connettori inclusi
- Cavo da 10m di alimentazione
- Cavo da 10m di collegamento



## COMPONENTI KIT E FUNZIONAMENTO

Una staffatura motorizzata

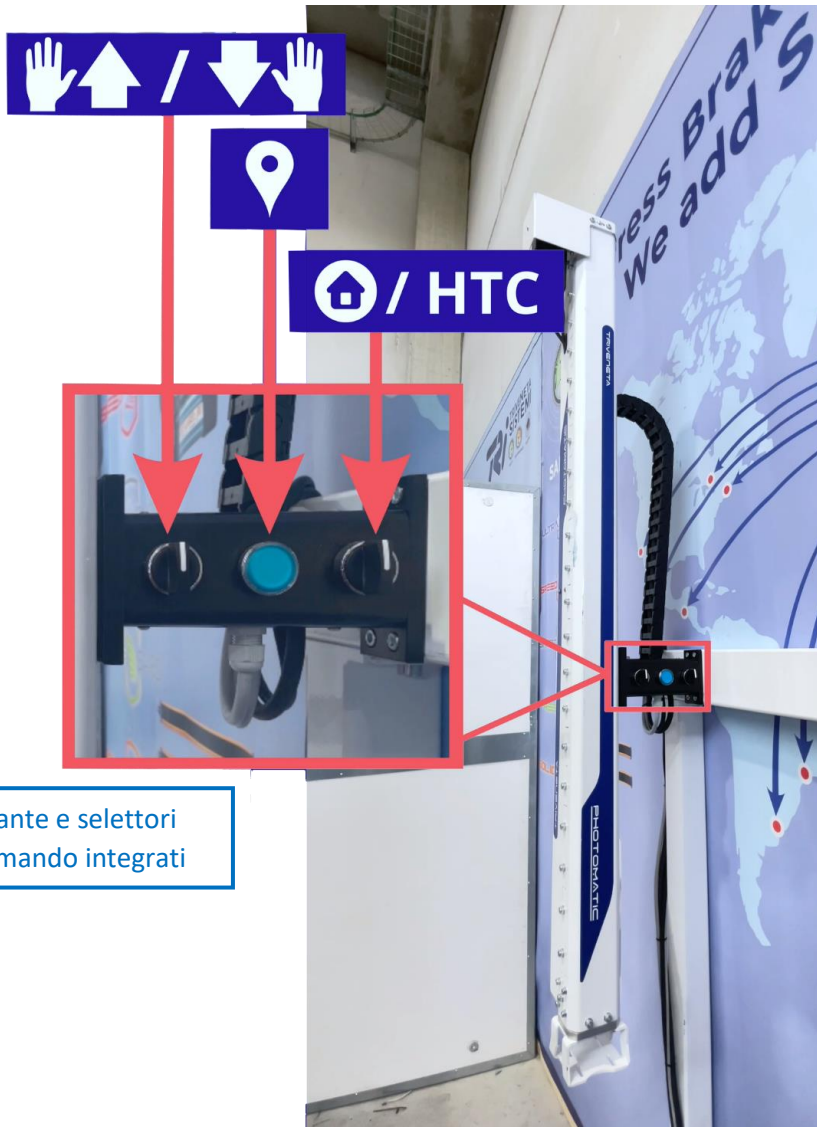

Pulsante e selettori di comando integrati

Drive con connettori inclusi



Cavi 10m di collegamento e alimentazione



Osserva il funzionamento della staffatura motorizzata step by step guardando il video che lo illustra.

**Inquadra il QR code** se hai ricevuto questa brochure cartacea oppure **cliccaci sopra** se stai visualizzando il file PDF.

**TRIVENETA IMPIANTI S.r.l.**

Sede Amministrativa: Via Scopella, 22 - 37060 Castel d'Azzano VR - Italia

Sede Operativa: Via Bovolino, 18/B - 37060 Buttapietra VR - Italia

Telefono: +39 045 518 747 - Fax +39 045 854 56 05 - Sito Web: [www.trivenetaimpianti.com](http://www.trivenetaimpianti.com) E-mail: [sales@trivenetaimpianti.com](mailto:sales@trivenetaimpianti.com)

**Il primo Kit completo di staffature motorizzate auto-allineanti senza controllo numerico.**  
Il nostro kit è pronto per essere installato e comprende tutto il necessario per il funzionamento.

Il Kit Bi-Staffatura Motorizzata comprende i seguenti componenti:

- Nr. 2 Staffature motorizzate auto-allineanti con pulsanti e selettori di comando integrati
- Nr. 2 Drive Hiwin con connettori inclusi (uno per ciascuna staffatura)
- Nr. 2 cavi di alimentazione da 10m (uno per ciascuna staffatura)
- Nr. 2 cavi di collegamento da 10m (uno per ciascuna staffatura)



Osserva il funzionamento del kit step by step guardando il video che lo illustra.  
**Inquadra il QR code** se hai la brochure cartacea  
**oppure cliccaci sopra** se stai visualizzando il file PDF.

**TRIVENETA IMPIANTI S.r.l.**

Sede Amministrativa: Via Scopella, 22 - 37060 Castel d'Azzano VR - Italia

Sede Operativa: Via Bovolino, 18/B - 37060 Buttapietra VR - Italia

Telefono: +39 045 518 747 - Fax +39 045 854 56 05 - Sito Web: [www.trivenetaimpianti.com](http://www.trivenetaimpianti.com) E-mail: [sales@trivenetaimpianti.com](mailto:sales@trivenetaimpianti.com)

## I COMPONENTI DEL KIT:

Due staffature motorizzate  
con pulsanti e selettori di comando



Cavi 10m staffatura destra  
(collegam. e alimentaz.)



Cavi 10m staffatura sinistra  
(collegam. e alimentaz.)

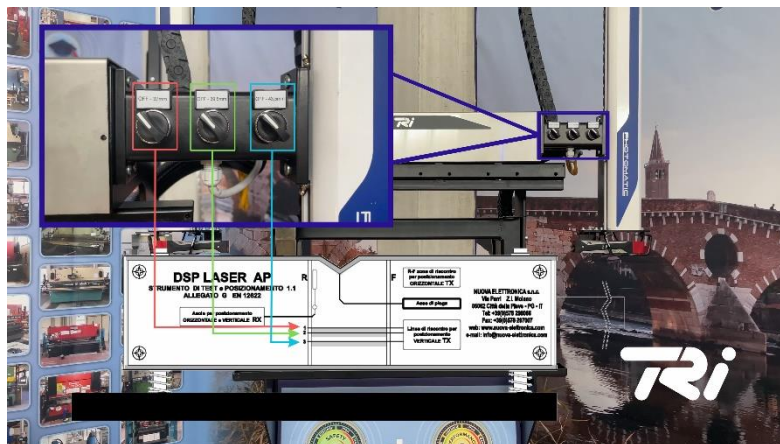

Due drive con connettori  
(uno ciascuna staffatura)